Resonatoren und Verzögerungsleitungen: SAW-Sensorik im Vergleich

Gerhard Fischerauer



UNIVERSITÄT
BAYREUTH

Lehrstuhl für
Mess- und
Regeltechnik



10. DEGA-/DPG-Workshop Physikalische Akustik,
Bad Honnef, 11.-13.09.2003

1



UNIVERSITÄT
BAYREUTH

Lehrstuhl für
Mess- und
Regeltechnik



Resonatoren und Verzögerungsleitungen: SAW-Sensorik im Vergleich Überblick

- 1 Oberflächengenerierte akustische Wellen**
- 2 Verzögerungsleitungen
- 3 Resonatoren
- 4 SAW-Sensoren
- 5 Vergleich von Resonatoren und Verzögerungsleitungen

10. DEGA-/DPG-Workshop Physikalische Akustik,
Bad Honnef, 11.-13.09.2003

2

Oberflächengenerierte akustische Wellen Ausbreitung akustischer Oberflächenwellen (OFW oder SAW)

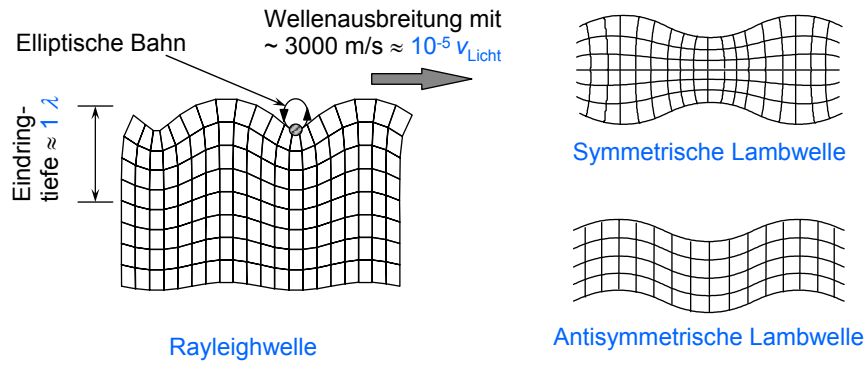

10. DEGA-/DPG-Workshop Physikalische Akustik, Bad Honnef, 11.-13.09.2003

3

Oberflächengenerierte akustische Wellen Anregung und Detektion akustischer Wellen auf Piezoelektrika

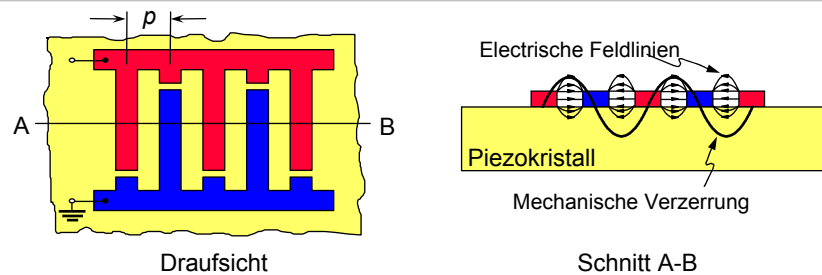

Interdigitalwandler (IDT; White & Voltmer 1965) als akustische Antenne:

- ⚡ Generation: elektr. HF-Feld \rightarrow SAW (inverser Piezoeffekt)
- ⚡ Detektion: SAW \rightarrow elektr. HF-Feld (Piezoeffekt)

In beiden Fällen maximale Kopplung bei $\lambda_{\text{SAW}} = v_{\text{SAW}} / f = 2 \cdot p$ ($\sim 1 \dots 10 \mu\text{m}$).

10. DEGA-/DPG-Workshop Physikalische Akustik, Bad Honnef, 11.-13.09.2003

4

Oberflächengenerierte akustische Wellen Klassischer SAW-Bandpass

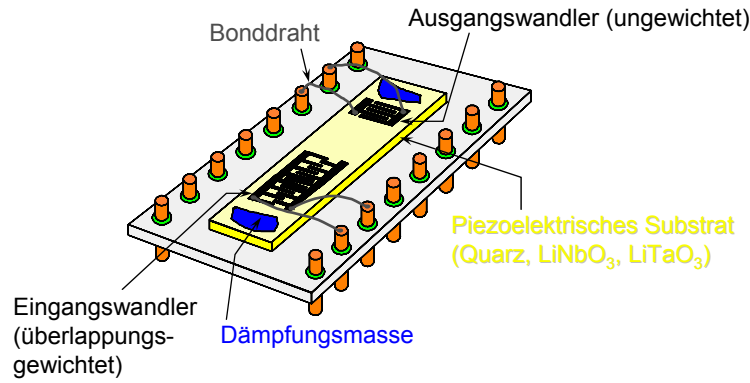

10. DEGA-/DPG-Workshop Physikalische Akustik,
Bad Honnef, 11.-13.09.2003

5

Oberflächengenerierte akustische Wellen Grundlegende SAW-Bauelemente

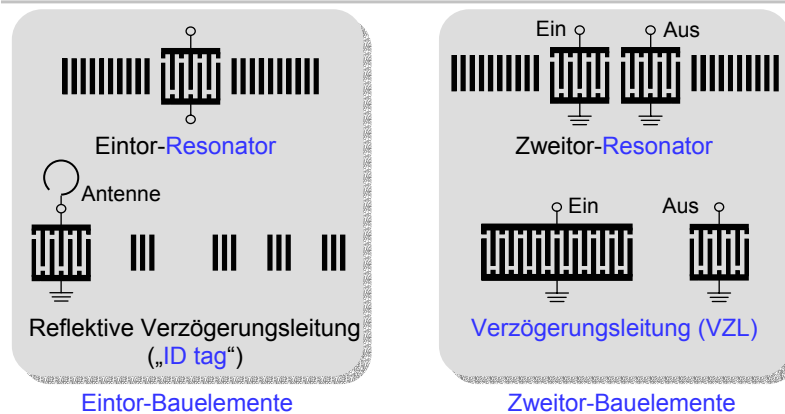

10. DEGA-/DPG-Workshop Physikalische Akustik,
Bad Honnef, 11.-13.09.2003

6

Oberflächengenerierte akustische Wellen

Typische Simulations- und Mess-Ergebnisse

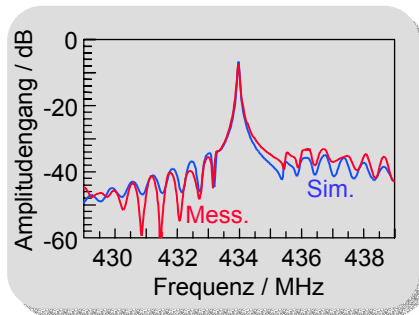

Zweitor-Resonator

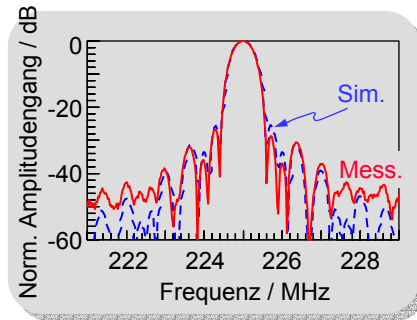

Verzögerungsleitung

Oberflächengenerierte akustische Wellen

Deltafunktionsmodell

- Impulsantwort des IDT \approx Folge von Diracimpulsen (IDT = lineare Gruppenantenne)
- Daraus Frequenzgang (elektroakustische Wandlung) durch Fouriertransformation

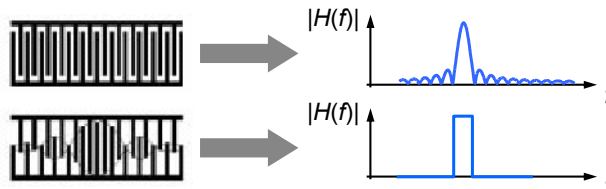
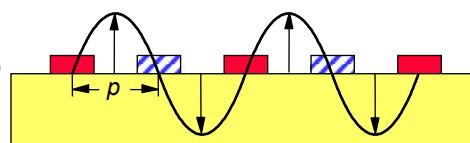



Oberflächengenerierte akustische Wellen CAD-orientierte Analyse von SAW-Bauelementen

- Ersatzschaltbildmodelle
- Theorie gekoppelter Moden
- Hybrid-(P-)Matrix-Modell:

$$\begin{pmatrix} b_1 \\ b_2 \\ i_{in} \end{pmatrix} = \begin{pmatrix} P_{11} & P_{12} & P_{13} \\ P_{12} & P_{22} & P_{23} \\ -2P_{13} & -2P_{23} & P_{33} \end{pmatrix} \begin{pmatrix} a_1 \\ a_2 \\ u_{in} \end{pmatrix}$$

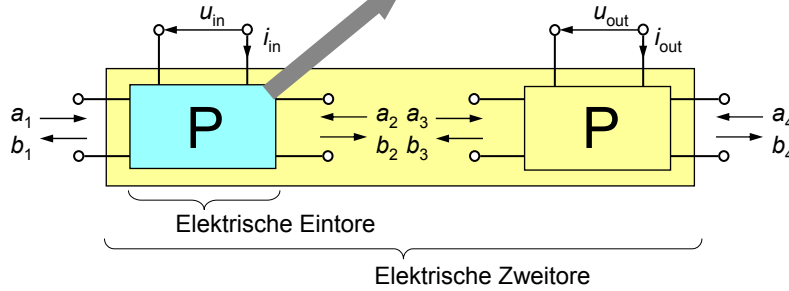

Oberflächengenerierte akustische Wellen P-Matrix-Formalismus

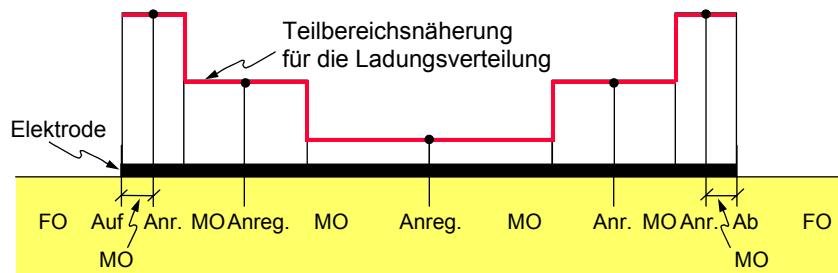

- Kaskadiere Basis-Transmissionsmatrizen für ungestörte Ausbreitung, Streuung und Anregung (aber berücksichtige Wechselwirkung zwischen nahen Diskontinuitäten)
- Analog zum üblichen Vorgehen bei elektrischen Mikrowellenschaltungen
- Aufgabe:** Bestimmung der Basismatrizen als Funktion der Materialparameter

Resonatoren und Verzögerungsleitungen: SAW-Sensorik im Vergleich Überblick

- 1 Oberflächengenerierte akustische Wellen
- 2 Verzögerungsleitungen**
- 3 Resonatoren
- 4 SAW-Sensoren
- 5 Vergleich von Resonatoren und Verzögerungsleitungen

Verzögerungsleitungen Verhalten in der Schaltung

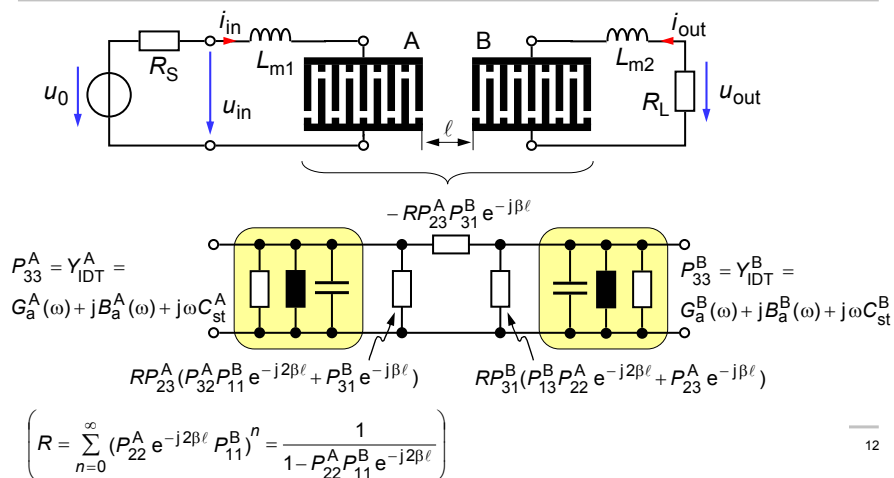

Verzögerungsleitungen Frequenzgang einer idealen VZL

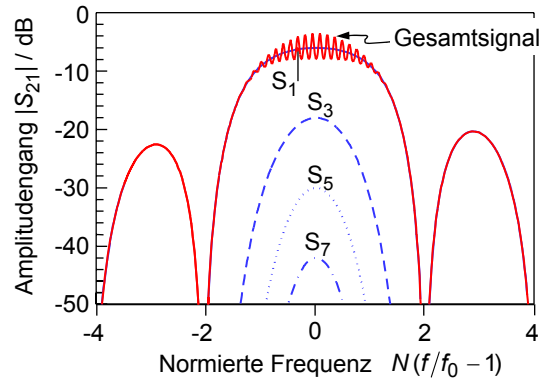

S_1 : Hauptsignal mit einfacher Laufzeit
 S_n : Mehrfachecho mit n -facher Laufzeit ($n = 3$: "triple-transit signal")

Ursachen der Welligkeit verursachenden Mehrfachechos:
 1) Elektrodenreflexionen
 2) Regeneration durch IDTs mit endlichem Lastwiderstand

Verzögerungsleitungen VZL-Entwurf

Einfachstes Modell: vernachlässige a) Elektrodenreflexionen ($P_{22}^A = P_{11}^B = 0$) und b) Schaltungseffekte (keine Regeneration, kurzgeschlossene IDTs). Dann:

$$H_{sc}(\omega) := \left. \frac{i_{out}(\omega)}{u_{in}(\omega)} \right|_{u_{out}(\omega)=0} = Y_{21}(\omega) = P_{23}^A(\omega) P_{31}^B(\omega) e^{-j\beta\ell}$$

Deltafunktionsmodell: $w^A(t) \cdot \sum_{n=-\infty}^{+\infty} \delta(t - n \cdot \tau_s)$ $w^B(t) \cdot \sum_{n=-\infty}^{+\infty} \delta(t - n \cdot \tau_s)$, $\tau_s = \frac{\rho}{v_{ph}}$

Verzögerungsleitungen

VZL-Entwurf (2)

Beispiel: zwei ungewichtete IDTs mit zwei Abtastwerten pro Periode p :

$$w^{A,B}(t) = \begin{cases} 1 & \text{für } |t| < N^{A,B} \tau_s \\ 0 & \text{sonst} \end{cases}$$



$$\Rightarrow |H_{sc}(\omega)| \sim \left| \text{si}\left(\frac{\pi N^A}{2} \cdot \frac{f - f_0}{f_0}\right) \cdot \text{si}\left(\frac{\pi N^B}{2} \cdot \frac{f - f_0}{f_0}\right) \right| \quad \text{mit } f_0 = \frac{1}{2\tau_s} = \frac{v_{ph}}{2p}$$

$$\text{3-dB-Bandbreite bei } N^A = N^B = N: \frac{B_{3\text{ dB}}}{f_0} \approx \frac{1,27}{N}$$

Resonatoren und Verzögerungsleitungen: SAW-Sensorik im Vergleich

Überblick

- 1 Oberflächengenerierte akustische Wellen
- 2 Verzögerungsleitungen
- 3 Resonatoren**
- 4 SAW-Sensoren
- 5 Vergleich von Resonatoren und Verzögerungsleitungen

Resonatoren Verteilter (Bragg-)Reflektor

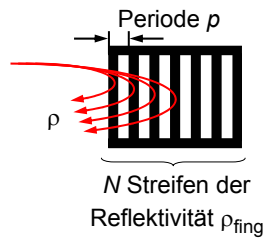

$$N = 20, N |\rho_{\text{fing}}| = 0,4^1 - 0,8^2 - 1,6^3 - 4^4 :$$

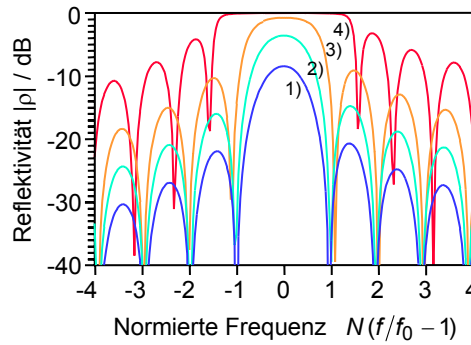

Resonatoren Modellgleichungen des verteilten Reflektors

✚ Mitten-(Bragg-)Frequenz: $f_0 = \frac{v}{2p}$ ($v =$ akustische Geschwindigkeit)

✚ Bei kleiner Fingerreflektivität (keine Mehrfachreflexionen): $|\rho(f)| \approx \tanh(N |\rho_{\text{fing}}|) \cdot \left| \text{si} \left(N\pi \frac{f - f_0}{f_0} \right) \right|$

✚ Nullstellenbandbreite: $\frac{B_N}{f_0} \approx \frac{2 |\rho_{\text{fing}}|}{\pi} \sqrt{1 + \left(\frac{\pi}{N |\rho_{\text{fing}}|} \right)^2}$

➤ Schwacher Reflektor: $N |\rho_{\text{fing}}| \ll \pi \Rightarrow B_N \approx 2f_0/N \neq f(|\rho_{\text{fing}}|)$

➤ Dichter Reflektor: $N |\rho_{\text{fing}}| \gg \pi \Rightarrow B_N \approx \frac{2}{\pi} |\rho_{\text{fing}}| f_0 \neq f(N)$

Resonatoren Eintor-Resonator

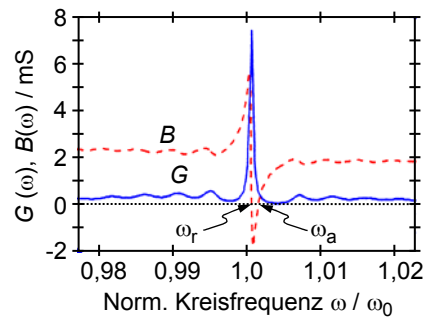
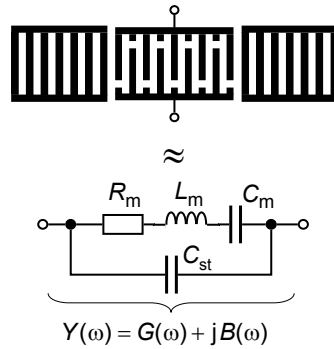

Resonatoren Resonanz- und Antiresonanzfrequenzen des Eintor-Resonators

- Resonatoradmittanz aus dem Ersatzschaltbildmodell:

$$Y(\omega) = j\omega C_{st} + \frac{1}{R_m + j\omega L_m + 1/j\omega C_m} = j\omega C_m \left(\gamma + \frac{1 - \omega^2 L_m C_m - j\omega R_m C_m}{(1 - \omega^2 L_m C_m)^2 + (\omega R_m C_m)^2} \right)$$

mit dem Kapazitätsverhältnis $\gamma = \frac{C_{st}}{C_m}$ (typical: $10^2 \dots 10^3$)

- Resonanz: $\text{Im}\{Y\} = 0 \Leftrightarrow \gamma(1 - \omega^2 L_m C_m)^2 + \gamma(\omega R_m C_m)^2 + 1 - \omega^2 L_m C_m = 0$

Unter Annahme kleiner Verluste, $R_m^2 \ll 2L_m/C_m$, wird daraus:

$$\gamma(1 - \omega^2 L_m C_m)^2 + 1 - \omega^2 L_m C_m = (1 - \omega^2 L_m C_m) \cdot [\gamma(1 - \omega^2 L_m C_m) + 1] = 0$$

- Lösungen: $\omega_r = \frac{1}{\sqrt{L_m C_m}}$; $\omega_a = \omega_r \sqrt{1 + \frac{1}{\gamma}}$ (Resonanz [Serienresonanz] / Antiresonanz [Parallelresonanz])

Resonatoren

Güte des Eintor-Resonators

Unbelastete Güte: $Q_r = \frac{\omega_r L_m}{R_m} = \frac{1}{R_m} \sqrt{\frac{L_m}{C_m}} \gg 1$

Mit den Abkürzungen γ , Q_r und der normierten Frequenz $\Omega := \omega / \omega_r$ lässt sich die Resonatoradmittanz schreiben als:

$$Y(\Omega) \cdot R_m = j\Omega/Q_r \left(\gamma + \frac{1}{1 - \Omega^2 + j\Omega/Q_r} \right)$$

$$\Rightarrow \text{Konduktanz: } G = \text{Re}\{Y\} = \frac{1}{R_m} \cdot \frac{(\Omega/Q_r)^2}{(1 - \Omega^2)^2 + (\Omega/Q_r)^2}$$

Resonatoren

Resonanz- und Antiresonanzkonduktanz des Eintor-Resonators

Die Konduktanz G wird maximal bei $\Omega = 1$, d.h., $\omega = \omega_r \Rightarrow$

$$G(\omega_r) = G_{\max} = \frac{1}{R_m}$$

Dagegen: $G(\omega_a) = \frac{1}{R_m} \cdot \frac{1 + 1/\gamma}{M^2 + 1 + 1/\gamma}$ mit der Leistungskennzahl $M = \frac{Q_r}{\gamma}$

Da $\gamma \gg 1$ und ebenso $M^2 \gg 1$:

$$G(\omega_a) \approx \frac{G(\omega_r)}{M^2} \ll G(\omega_r)$$

Resonatoren

Methoden zur Gütebestimmung beim Einton-Resonator

Bandbreitenmethode:

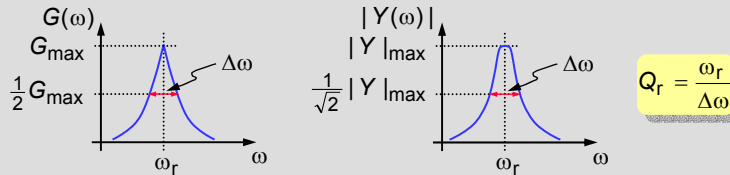

Phasensteilheitsmethode:

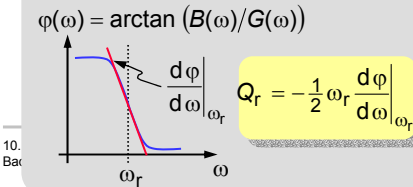

Abklingmethode:

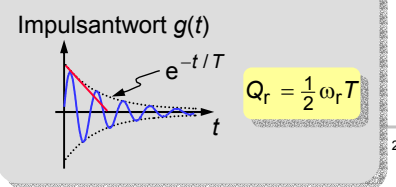

10. Ba

23

Resonatoren

Fabry-Perot-Modell des Einton-Resonators

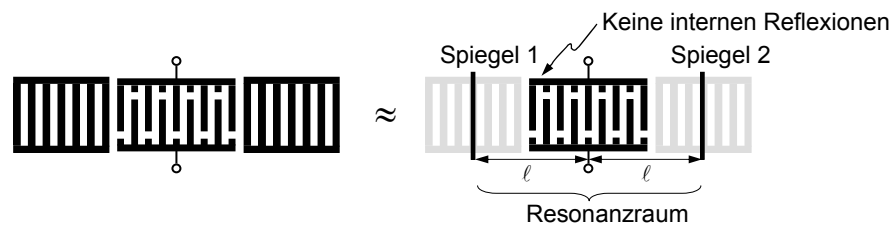

Eingangsdmittanz des IDT ohne Spiegel: $Y_{IDT} = G_a(\omega) + jB_a(\omega) + j\omega C_{st}$

Reflexionsfaktor der Spiegel: $\rho = |\rho| e^{j\varphi_\rho}$

Ohne Wichtungs- und Ausbreitungsverluste $\Rightarrow Y = Y_{IDT} + \sum_{n=1}^{\infty} 2G_a \rho^n e^{-j2n\beta l}$;

$$Y = j\omega C_{st} + jB_a + G_a \frac{1 + \rho e^{-j2\beta l}}{1 - \rho e^{-j2\beta l}}$$

10. DEGA-/DPG-Workshop Physikalische Akustik, Bad Honnef, 11.-13.09.2003

Resonatoren

Fabry-Perot-Modell des Eintor-Resonators (2)

Resonanzbedingung: $|1 - \rho e^{-j2\beta\ell}| = \min.$

$$\Rightarrow 2\beta\ell - \varphi_\rho = 2m\pi, m \text{ integer}$$

Longitudinale Moden mit dem Abstand

$$\Delta\beta = \frac{2\pi}{\Delta\lambda} = \frac{\Delta\omega}{v} = \frac{\pi}{\ell}$$

Normalerweise $\varphi_\rho = \pm\pi/2$ (maximale SAW-Reflexion) \Rightarrow Resonanz bei

$$\ell = \left(\frac{m}{2} \pm \frac{1}{8}\right)\lambda$$

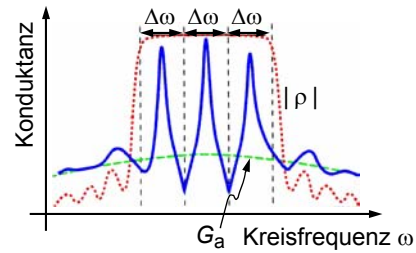

Resonatoren

Fabry-Perot-Modell des Eintor-Resonators (3)

Maximale Konduktanz: $G_{\max} = \frac{1}{R_m} = G_a \frac{1+|\rho|}{1-|\rho|} \approx \frac{2G_a}{1-|\rho|}$

Resonanzgüte (z. B. aus der Bandbreitenmethode): $Q_r \approx \pi \frac{\ell/\rho}{1-|\rho|}$
 (ρ = IDT-Periodizität).

Hochgütige Resonatoren erfordern also lange Resonanzräume und dichte Reflektoren.

Resonatoren

Fabry-Perot-Modell des Eintor-Resonators (4)

Kapazitätsverhältnis: $\omega_r C_m = \frac{1}{R_m Q_r} = \frac{G_{\max}}{Q_r} \approx \frac{2 p}{\pi \ell} G_a \Rightarrow \gamma = \frac{\omega_r C_{st}}{\omega_r C_m} \approx \frac{\pi \ell \omega_r C_{st}}{2 p G_a}$

Ein kleines γ erfordert also kurze Resonanzräume und ein großes Verhältnis $G_a/\omega_r C_{st}$.

Leistungskennzahl: $M = \frac{Q_r}{\gamma} = 2 \frac{G_a}{\omega_r C_{st}} \frac{1}{1 - |\rho|}$

Ein großes M erfordert dichte Reflektoren und ein großes Verhältnis $G_a/\omega_r C_{st}$.

Resonatoren

Frequenzgangverzerrungen beim Eintor-Resonator

- Ursache der Verzerrung: Strahlaufweitung infolge **Beugung**.

Gegenmaßnahme: transversale Wellenführung (Sammelschiene – IDT – Sammelschiene).

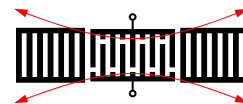

- Ursache der Verzerrung: **Transversalmoden höherer Ordnung**.

Gegenmaßnahmen: Überlappungswichtung, IDT-Apertur kleiner als Sammelschienenabstand, statistisch verteilte Elektrodenunterbrechungen im Reflektor.

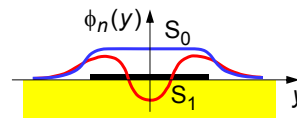

Resonatoren Zweiter-Resonator

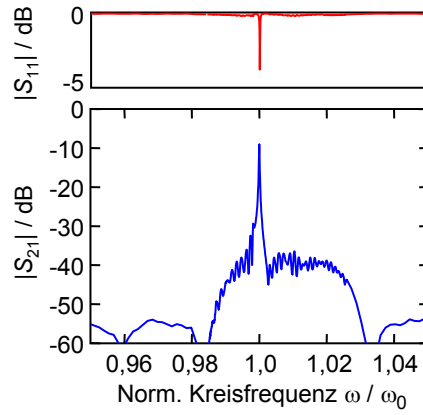
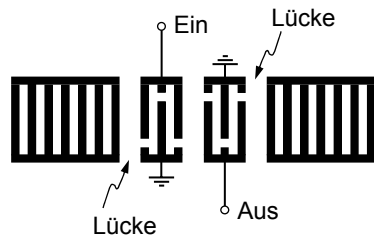

10. DEGA-/DPG-Workshop Physikalische Akustik, Bad Honnef, 11.-13.09.2003

29

Resonatoren Frequenzgangverzerrungen beim Zweiter-Resonator

Ganz ähnlich wie im Eintor-Resonator, z. B. Moden:

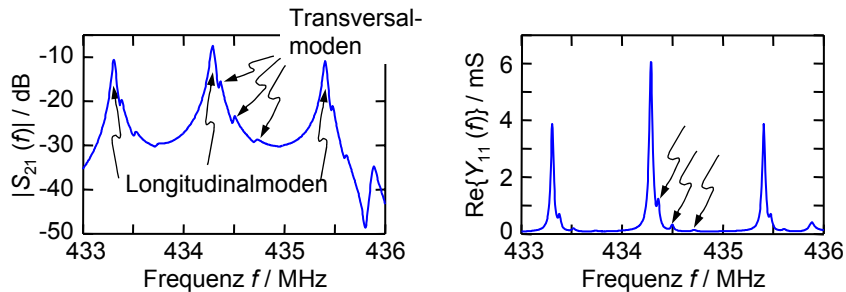

Selbe Gegenmaßnahmen!

10. DEGA-/DPG-Workshop Physikalische Akustik, Bad Honnef, 11.-13.09.2003

30

Resonatoren und Verzögerungsleitungen: SAW-Sensorik im Vergleich Überblick

- 1 Oberflächengenerierte akustische Wellen
- 2 Verzögerungsleitungen
- 3 Resonatoren
- 4 SAW-Sensoren**
- 5 Vergleich von Resonatoren und Verzögerungsleitungen

SAW-Sensoren Einfluss physikalischer und chemischer Größen auf die SAW

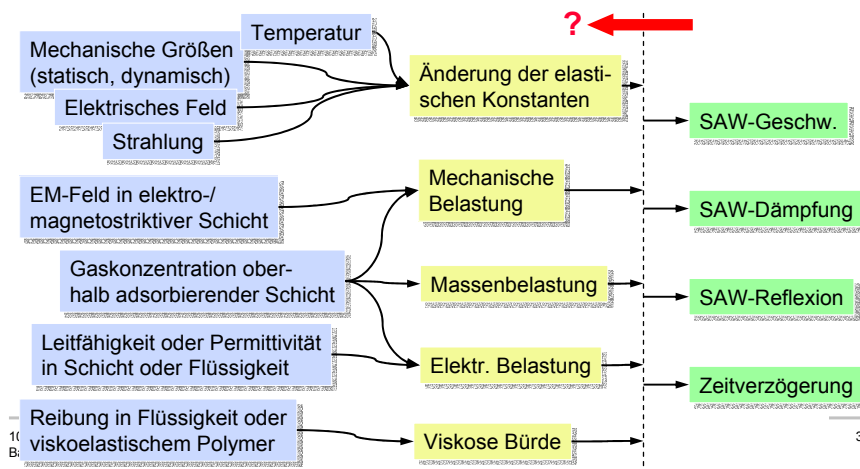

SAW-Sensoren

Demonstrierte Vielseitigkeit von SAW-Sensoren

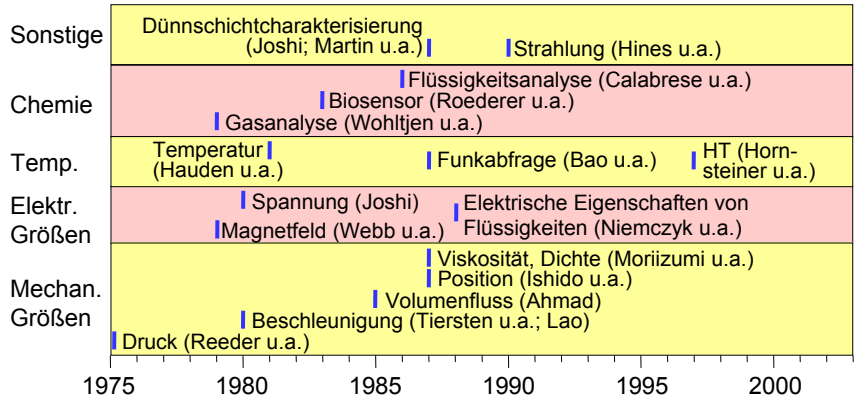

10. DEGA-/DPG-Workshop Physikalische Akustik, Bad Honnef, 11.-13.09.2003

SAW-Sensoren

Beispiel: VZL als Temperatursensor

Verzögerungszeit zw. Ein- und Ausgangs-IDT: $\tau = \frac{L}{v_{ph}}$

⇒ Temperaturempfindlichkeit: $S_T^\tau = \frac{\partial \tau}{\partial T} = \frac{\tau}{L} \frac{\partial L}{\partial T} - \frac{\tau}{v_{ph}} \frac{\partial v_{ph}}{\partial T} = \tau \left(\frac{1}{L} \frac{\partial L}{\partial T} - \frac{1}{v_{ph}} \frac{\partial v_{ph}}{\partial T} \right)$

Temperaturkoeffizient der Verzögerungszeit: $TCD = \frac{1}{\tau} S_T^\tau = \frac{1}{L} \frac{\partial L}{\partial T} - \frac{1}{v_{ph}} \frac{\partial v_{ph}}{\partial T}$

(*temperature coefficient of delay*)

⇒ $\frac{\Delta \tau}{\tau} \approx TCD \cdot \Delta T$

10. DEGA-/DPG-Workshop Physikalische Akustik, Bad Honnef, 11.-13.09.2003

SAW-Sensoren

Eigenschaften einiger verbreiteter SAW-Sensorsubstrate

Material	Orientierung	Wellentyp	v_{ph} / (m/s)	k^2 / %	TCD / (ppm/°C)	T_{max} / °C
Quarz	ST-X	verallg. Rayleigh	3158	0,1	0	550
	37°rotY-X	SH	5094	≈ 0,1	0	550
LN	Y-Z	Rayleigh	3488	4,1	94	(600)
	41°rotY-X	Leckwelle (SH)	4750	15,8	69	(600)
LT	36°rotY-X	Leckwelle (SH)	4220	≈ 6,6	30	<610
LGS	Y-X	Rayleigh	≈ 2330	≈ 0,37	≈ 28	>1000

LN: Lithiumniobat, LiNbO_3 ; LT: Lithiumtantalat, LiTaO_3 ; LGS: Langasit, $\text{La}_3\text{Ga}_5\text{SiO}_{14}$

SAW-Sensoren

Typische Genauigkeiten von SAW-Sensoren

- ✚ Temperatur: 0,1 °C
- ✚ Druck: 1 % der Messspanne
- ✚ Andere Größen: 5 % der Messspanne (funkabgefragt; über Hybridsystem aus einem impedanzgebenden Sensor und einem OFW-Bauelement)

SAW-Sensoren Drahtgebundene Sensoransteuerung

Netzwerkanalysator (Frequenz, Dämpfung), Vektorvoltmeter

Phasenmessung:

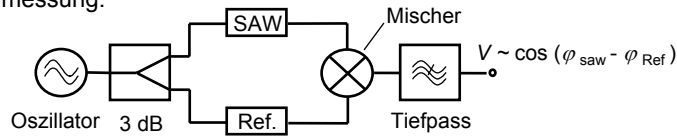

Oszillator:

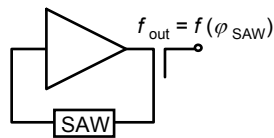

SAW-Sensoren Colpitts-Oszillator für SAW-Eintor-Resonator

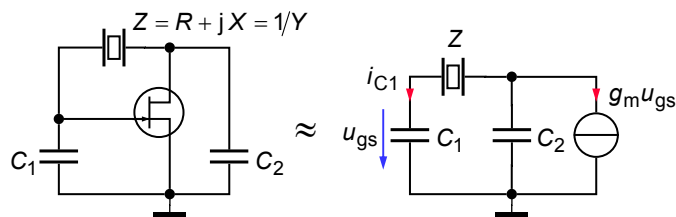

Bedingung für stationäre Schwingung (Schwingbedingung):

$$u_{gs} = \frac{1}{j\omega C_1} i_{C1} = \frac{1}{j\omega C_1} (-g_m u_{gs}) \frac{1/j\omega C_1}{Z + 1/j\omega C_1 + 1/j\omega C_2} \Leftrightarrow$$

$$Z + \frac{1}{j\omega} \left(\frac{1}{C_1} + \frac{1}{C_2} \right) = + \frac{g_m}{\omega^2 C_1 C_2} \Leftrightarrow R = \frac{g_m}{\omega^2 C_1 C_2} \wedge X = \frac{1}{\omega} \left(\frac{1}{C_1} + \frac{1}{C_2} \right)$$

SAW-Sensoren

Colpitts-Oszillator für SAW-Eintor-Resonator (2)

Schwingbedingung: $g_m = (C_1 + C_2) \frac{\omega R}{X}$

Welche Schwingfrequenz führt zur minimalen Verstärker-Transkonduktanz g_m ?
Ersatzschaltbildmodell des SAW-Eintor-Resonators (mit $\Omega = \omega/\omega_r$):

$$\frac{X}{\omega R} = -\frac{B}{\omega G} = -\frac{Q_r}{\omega_r} \frac{\gamma[(1-\Omega^2)^2 + (\Omega/Q_r)^2] + 1 - \Omega^2}{\Omega^2}$$

$$\frac{d}{d\Omega} \frac{X}{\omega R} \stackrel{!}{=} 0 \Rightarrow \Omega_{osc} = 4\sqrt{1 + \frac{1}{\gamma}} = \sqrt{\frac{\omega_a}{\omega_r}} \Leftrightarrow \omega_{osc} = \sqrt{\omega_a \omega_r} \stackrel{(\gamma \gg 1)}{\approx} \frac{\omega_a + \omega_r}{2}$$

$$\Rightarrow g_{m, min} \approx \frac{4\omega_r(C_1 + C_2)}{M} \Rightarrow \text{Entwurfsziel: } M = \frac{Q_r}{\gamma} \uparrow \uparrow$$

SAW-Sensoren

Zweitor-Oszillator mit SAW-Zweitor-Resonator

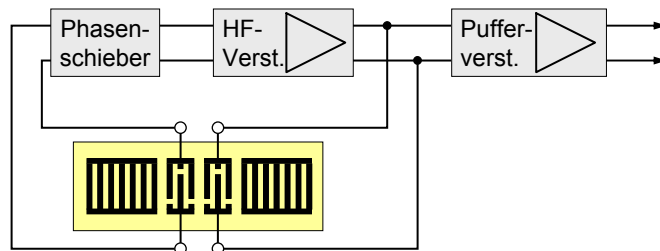

Schwingbedingung: $\varphi_{SAW} + \varphi_{Phasensch.} + \varphi_{HF-Verst.} = 2m\pi$
 $\alpha_{SAW} \cdot \alpha_{Phasensch.} \cdot G_{HF-Verst.} > 1$

Resonatoren und Verzögerungsleitungen: SAW-Sensorik im Vergleich Überblick

- 1 Oberflächengenerierte akustische Wellen
- 2 Verzögerungsleitungen
- 3 Resonatoren
- 4 SAW-Sensoren
- 5 Vergleich von Resonatoren und Verzögerungsleitungen**

Vergleich von Resonatoren und Verzögerungsleitungen Allgemeine Designfragen

Kriterium	Resonator	Verzögerungsleitung
Designbarkeit	☹ Schwer (IIR-Filter, Transduktion und Reflexion relevant)	☺ Leicht (FIR-Filter)
Arbeitsfrequenz	☹ Starke schmalbandige Signale ⇒ Funksensorik nur in ISM-Bändern möglich (433,92 MHz, 2,5 GHz, ...)	☺ Chirptechniken ermöglichen starke Signalspreizung im Frequenzbereich ⇒ Arbeitsfrequenz beliebig
	☹ Kein harmonischer Betrieb möglich	☺ Mit harmonischem Betrieb hohe Frequenzen bei großer Fingerperiode erreichbar
Größe	☺ Klein auch bei niedrigen Frequenzen	☹ Zu groß (und damit zu teuer) bei niedrigen Frequenzen

Vergleich von Resonatoren und Verzögerungsleitungen Amplitudengang

Kriterium	Resonator	Verzögerungsleitung
Übertragungsfunktion	☹️ Starke Abhängigkeit von Betrag und Phase	☺️ Nahezu unabhängige Einstellbarkeit von Betrag und Phase (Wandler → Betrag, Wandlerabstand → Phase)
Güte	☹️ Vergleichbar mit VZL	☹️ Vergleichbar mit Resonator
Dämpfung	☹️ Einfügedämpfung typ. 7 dB (200 MHz) bis 15 dB (1GHz)	☹️ Einfügedämpfung typ. 15 bis 20 dB (bis zu 6 dB weniger bei Einsatz direktonaler Wandler)
	☹️ Bei zu hoher Dämpfung im Resonanzraum reißt Resonanz ab ⇒ Prinzip versagt	☺️ Dämpfung nicht so störend, weil für hohe Phasensteilheit nur Laufweg, nicht aber Resonanzphänomen verantwortlich

Vergleich von Resonatoren und Verzögerungsleitungen Phasengang

Kriterium	Resonator	Verzögerungsleitung
Phasenverlauf	☹️ Stark dispersiv (IIR-Filter!)	☺️ Linear
Gruppenlaufzeit	☹️ Gruppenlaufzeit bei Mittenfrequenz und 3-dB-Bandbreite hängen zusammen gemäß $B_{3\text{ dB}} = 1/(\pi\tau)$	☺️ $B_{3\text{ dB}} \approx 1/\tau \Rightarrow$ Ziehbereich für Oszillator mit VZL dreimal größer als mit Resonator

Vergleich von Resonatoren und Verzögerungsleitungen

Chemo- und Biosensoren

Kriterium	Resonator	Verzögerungsleitung
Passivierung	⊗ Inerte Elektrodenmaterialien (Au, Pt) problematisch ⇒ Passivierung unabdingbar	⊕ Passivierung bei inerten Elektroden entbehrlich
	⊗ Empfindlich gegenüber Inhomogenitäten in der Passivierungsschicht	⊕ Recht unempfindlich gegenüber Schichtinhomogenitäten
Beschichtung	⊖ Nicht ganz einfach wegen Oberflächeninhomogenität im Wandlerbereich	⊕ Auseinanderziehen der Wandler ermöglicht Beschichtung einer homogenen Oberfläche
Betrieb in Flüssigkeiten	⊖ Bei Betrieb in wässriger Lösung (hohes ϵ) Achtung auf Wandlerkurzschluss	⊕ Auseinanderziehen der Wandler ermöglicht Fluidkontakt in unkritischen Bereichen

10. DEGA-/DPG-Workshop Physikalische Akustik,
Bad Honnef, 11.-13.09.2003

45

Vergleich von Resonatoren und Verzögerungsleitungen

Oszillatorbetrieb

Kriterium	Resonator	Verzögerungsleitung
Oszillator-entwurf	⊖ Unkritisch	⊖ Evtl. AGC zur Aufhebung der Mehrmodigkeit erforderlich
Abstimmbarkeit	⊖ $B_{3\text{ dB}} = 1/(\pi\tau) \Rightarrow$ kleiner Ziehbereich	⊕ $B_{3\text{ dB}} \approx 1/\tau \Rightarrow$ Ziehbereich für Oszillator mit VZL dreimal größer als mit Resonator
Oszillator-rauschen (Kurzzeitstabilität)	⊖ Hauptquelle des trägernahen 1/f-Rauschens kann a) Verstärker od. b) Resonator sein. Fall b): trägernahes Rauschen unabhängig von Gruppenlaufzeit u. belasteter Güte	⊖ VZL ist Hauptquelle des 1/f-Rauschens
	⊕ Kleinere Einfügungsdämpfung und – bis etwa 1 GHz – größere Gruppenlaufzeit als VZL ⇒ niedrigeres Rauschen ⇒ bessere Kurzzeitstabilität	⊗ Höhere Einfügungsdämpfung als Resonator ⇒ Verstärker muß höheren Gewinn haben ⇒ größeres Rauschen

Vergleich von Resonatoren und Verzögerungsleitungen

Funksensorik

Kriterium	Resonator	Verzögerungsleitung
Funkabfragbarkeit	☺ Demonstriert (Ausschwingen des über HF gepumpten Resonators)	☺ Demonstriert (reflektive VZL = ID-Tag)
Frequenzband	☹ Starke schmalbandige Signale ⇒ Funksensorik nur in ISM-Bändern möglich (433,92 MHz, 2,5 GHz, ...)	☺ Chirptechniken ermöglichen starke Signalspreizung im Frequenzbereich ⇒ Arbeitsfrequenz beliebig

Resonatoren und Verzögerungsleitungen: SAW-Sensorik im Vergleich

Zusammenfassung

Die Mikrowellenakustik

- ☛ erlaubt miniaturisierte Komponenten (← kleine akustische Wellenlänge)
- ☛ mit elektrischen Toren. (← elektroakust. Wandlung mit IDTs)

Akustische MEMS

- ☛ sind komplexe HF-Mikrosysteme (→ sorgfältige Analyse inkl. Parasitics),
- ☛ eröffnen fast unbegrenzte Entwurfsfreiheiten
- ☛ und werden in reproduzierbarer Halbleitertechnologie gefertigt.

Mikroakustische Sensoren

- ☛ können mit Resonatoren oder Verzögerungsleitungen realisiert werden,
- ☛ sind ungeheuer flexibel,
- ☛ können sowohl drahtgebunden betrieben als auch funkabgefragt werden
- ☛ und sind sehr robust. (→ Betrieb in rauen Umgebungen)